

## Topfbürsten, gewellter Draht, kunststoffgebunden

mit 6 mm Schaft

Einsatzbereich allgemein	Entgraten, Entlacken, Entrosten, Entschlacken, Entzundern, Reinigen
Einsatzbereich speziell	Sicherheitsbürsten sind ideal zum Entfernen von Farbe und Lack, zum Entgraten und zum Reinigen vieler Oberflächen. Vorteile dieser Bürsten sind: TÜV geprüft, 10-fache Standzeit, kein Drahtbruch.

Maße [mm]		max. Stand. min <sup>-1</sup>	Stand. Verp.	Vermessingter Stahldraht			
D	T			gewellt, kunststoffgeb. 0,3 mm Best.-Nr.			
50	15	15.000	6	0002-930 821			

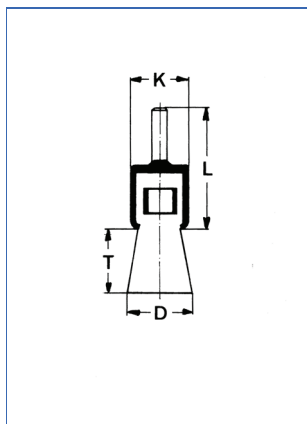

## Pinselfürsten, gewellter Draht

mit 6 mm Schaft, für Bohrmaschinen und andere Antriebsgeräte mit höherer Drehzahl geeignet

Einsatzbereich allgemein	Aufrauen, Entgraten, Entlacken, Entschlacken, Entzundern, Mattieren, Reinigen
Einsatzbereich speziell	Zum Entfernen von Grat, Rost, Schlacke, Zunder, Überschussgummi, Verbrennungsrückständen und anderen Verunreinigungen an schwer zugänglichen Stellen und Innenflächen.

Maße [mm]				max. Stand. min <sup>-1</sup>	Stand. Verp.	Stahldraht	Stahldraht	Stahldraht	
D	T	K	L			0,20 mm Best.-Nr.	0,30 mm Best.-Nr.	0,50 mm Best.-Nr.	
10	20	10	45	20.000	12	0003-509 141	0003-509 161	0003-509 191	
17	25	15	45	18.000	12	0002-509 142	0002-509 162	0002-509 192	
25	25	22	45	18.000	12	0002-509 143	0002-509 163	0002-509 193	
30	25	28	45	15.000	12	0002-509 144	0002-509 164	0002-509 194	

Maße [mm]				max. Stand. min <sup>-1</sup>	Stand. Verp.	Rostfreier Stahldraht	Rostfreier Stahldraht	Messingdraht	Messingdraht
D	T	K	L			0,20 mm Best.-Nr.	0,30 mm Best.-Nr.	0,20 mm Best.-Nr.	0,30 mm Best.-Nr.
10	20	10	45	20.000	12	0003-509 341	0003-509 361	0003-509 541	0003-509 561
17	25	15	45	18.000	12	0002-509 342	0002-509 362	0002-509 542	0002-509 562
25	25	22	45	18.000	12	0002-509 343	0002-509 363	0002-509 543	0002-509 563
30	25	28	45	15.000	12	0002-509 344	0002-509 364	0002-509 544	0002-509 564

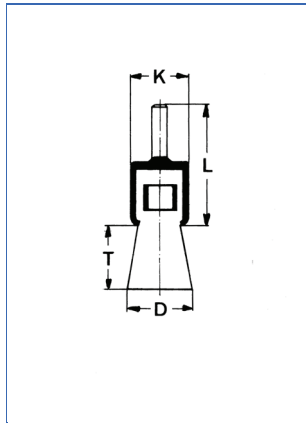

### Pinselbürsten, gewellter Draht

Heimwerkerausführung, mit 6 mm Schaft  
speziell für Bohrmaschinen geeignet

Einsatzbereich allgemein	Aufräumen, Entgraten, Entlacken, Entschlacken, Entzundern, Mattieren, Reinigen
Einsatzbereich speziell	Zum Entfernen von Grat, Rost, Schlacke, Zunder, Überschussgummi, Verbrennungsrückständen und anderen Verunreinigungen an schwer zugänglichen Stellen und Innenflächen.

Maße [mm]					max. Stand. min <sup>-1</sup> Verp.	Stahldraht				
D	T	K	L	gewellt, 0,30 mm Best.-Nr.						
12	20	10	45	4.500	20	0008-509 161				
17	25	15	45	4.500	12	0008-509 162				
25	30	24	50	4.500	12	0008-509 163				
30	35	29	50	4.500	12	0008-509 164				

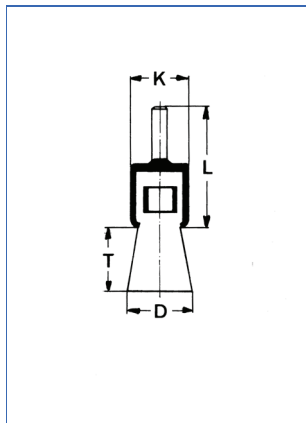

### Pinselbürsten mit Schleifborstenbesatz, Aluminiumoxyd

"Grittyflex" mit 6 mm Schaft

Einsatzbereich allgemein	Entlacken, Entstauben, Glätten, Mattieren, Reinigen, Strukturieren von Holz
Einsatzbereich speziell	Der Besatz dieser Bürsten passt sich ideal den Konturen des Werkstücks an, ohne die Oberfläche wesentlich zu verändern. Es wird immer wieder neues Schleifkorn freigesetzt, so dass die Abtragsleistung konstant bleibt.

Maße [mm]					max. Stand. min <sup>-1</sup> Verp.	Schleifborste				
D	T	K	L	rot, Korn 80 Best.-Nr.		blau, Korn 180 Best.-Nr.				
25	25	22	45	4.500	12	0812-509 913	1812-509 913			

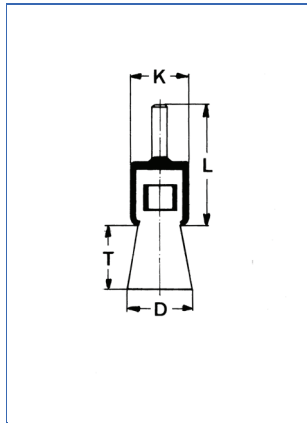

## Pinselbürsten, Schleifborstenbesatz, Siliziumkarbid

<b>Einsatzbereich allgemein</b>	Aufrauen, Entgraten, Entlacken, Entzundern, Mattieren
<b>Einsatzbereich speziell</b>	Der Besatz dieser Bürsten passt sich ideal den Konturen des Werkstücks an, ohne die Oberfläche wesentlich zu verändern. Es wird immer wieder neues Schleifkorn freigesetzt, so dass die Abtragsleistung konstant bleibt.

Maße [mm]					max. min <sup>-1</sup>	Stand. Verp.	Schleifborste	Schleifborste	Schleifborste	
D	T	K	L	Korn 120* Best.-Nr.			Korn 180* Best.-Nr.	Korn 320* Best.-Nr.		
10	25	10	50	5.000	12			1802-509 911	3202-509 911	
15	25	15	43	5.000	12	1202-509 912		1802-509 912	3202-509 912	
22	25	22	43	5.000	12	1202-509 913		1802-509 913	3202-509 913	
28	25	28	45	5.000	12	1202-509 914		1802-509 914	3202-509 914	

\*Andere Korngrößen auf Anfrage

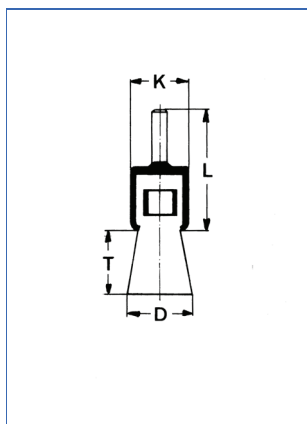

## Pinselbürsten, gewellter Draht, kunststoffgebunden

mit 6 mm Schaft

<b>Einsatzbereich allgemein</b>	Entgraten, Entlacken, Entrosten, Entschlacken, Entzundern, Reinigen
<b>Einsatzbereich speziell</b>	Sicherheitsbürsten sind ideal zum Entfernen von Farbe und Lack, zum Entgraten und zum Reinigen vieler Oberflächen. Vorteile dieser Bürsten sind: TÜV geprüft, 10-fache Standzeit, kein Drahtbruch.

Maße [mm]					max. min <sup>-1</sup>	Stand. Verp.	Vermessingter Stahldraht			
D	T	K	L	gewellt, kunststoffgeb. 0,3 mm Best.-Nr.						
17	24	16	43	15.000	12	0002-930 902				
24	23	23	43	15.000	12	0002-930 907				
31	23	29	43	15.000	12	0002-930 912				